



GENERATION 2 QUADRATHERM® Heater

CALENTADOR RECTANGULAR DE ALTA PRESION IGNICION DE CHISPA DIRECTA DE 120 VOLTIOS

PARA SU SEGURIDAD

Si huele gas:

1. **Habra Ventanas**
2. **No toque enchufes eléctricos**
3. **Apague llamas prendidas**
4. **Inmediatamente llame a proveedor de gas**

PARA SU SEGURIDAD

No almacene o use gasolina u otros vapores y líquidos inflamables cerca de este o cualquier

NOTA: La versión original y autorizada de este manual es la versión en Ingles producida por CTB, Inc. O sus subsidiarios o divisiones, (de aquí en adelante colectivamente referida a "CTB"). Subsiguientemente cambios hechos a cualquier manual por cualquier tercer persona no han sido revisadas o autenticadas por CBT. Dichos cambio incluyendo, pero no son limitados a, traducciones a otras lenguas aparte de Ingles, y agregaciones o cancelaciones del contenido original. CTB desconoce responsabilidad de algún o todos daños, perjuicios, reclamos de garantías, y otros reclamos a este género asociado por tal caso de cambios hechos, en vista que cambios resulten en contenido que es diferente al manual autorizado y publicado por CTB en Ingles. Para instalación de producto actual e información de operación, por favor hable al departamento de servicio técnico o el departamento de servicio de atención al cliente en la división apropiada de CTB. Si observa algún contenido en este manual que es cuestionable, por favor notifique a CTB inmediatamente en escrito dirigido a: Departamento Legal de CTB, P.O. Box 2000, Milford, IN 46542-2000 USA.

CTB, Inc., Garantiza cada producto nuevo manufacturado sin defectos en material o en obra manual por un año después de la instalación inicial por el comprador original. Si cualquier defecto es encontrado que exista por el Manufacturero por el periodo de un año, El Manufacturero tendrá la opción de (a) reparar o reemplazar el producto sin gasto. De carga a bordo de factoría o manufacturero, o (b) re-embolso a el comprador original al precio original en lugar de reemplaza o reparar. El costo asociado con la reparación o cambio del producto no serán asumido por el Manufacturero.

Condiciones y Limites.

El producto tiene que ser instalado por el operador en acuerdo a las instrucciones del **Manufacturero o la Garantía no será válida.**

1. Garantía no es válida si **todos los componentes** del sistema no son los que fueron mandados por el Manufacturero originalmente.
2. Este producto tiene que ser comprado e instalado por in distribuidor autorizado o representativo certificado **o la Garantía no será válida.**
3. Mal funcionamiento en resultado por mal uso, negligencia, alteración, accidente, mal dirección o falta de mantenimiento, o ha resultado de una tormenta eléctrica, o interrupción de electricidad so serán considerados defectos de garantía.
Corrosión, deteriorarse del material y mal función del equipo causado por sobre uso de químicos, minerales, sedientos, o otros elementos que no son parte del producto no retan considerados defectos bajo garantía.
4. Esta garantía aplica solo al sistema para el cuidado y cría de aves y ganado. Uso en industria, comercio, o aplicaciones residenciales no son cubiertos bajo la garantía y **son estrictamente prohibidos.**

Manufacturero no será responsable o culpable por **cualquier consecuencia o daño especial** que el comprador pueda sufrir o decir que sufre como resultado de cualquier defecto en el producto. **“Consiguiente” o “Daño Especial”** *Como empleada aquí incluyen pero no limitadas a la perdida, daño del producto, costo de transportación, perdida de ventas, ordenes perdidas, pérdida de ingresos, sobre-costos de labor, sobre- costo de incidente e ineficiencias operacionales.*











ESTA GARANTIA CONSTIRUYE LA ENTERA Y UNICA GARANTIA DEL FABRICANTE. EL FABRICANTE ESPRESAMENTE NIEGA CUALQUIER OTRA GARANTIA INCLUYENDO PERO NO LIMITADO A GARANTIAS EXPRESADAS O IMPLICADAS PARA SU COMERCIO, APTITUD PARA PROPOSITOS DE VENTA U DESCRIPCION O CALIDAD DEL PRODUCTO EN VIRTUDE DE ESTO.

Distribuidores no son autorizados a extender y modificar los términos y condiciones de esta Garantía de alguna manera para ofrecer o agregar otras garantías para el producto expresado previamente en esta página. Un oficial de la Manufacturera tiene que autorizar cualquier excepción de esta Garantía por escrito. El Manufacturero tiene el derecho de cambiar modelos y especificaciones a cualquier tiempo sin notificación u obligación para mejorar modelos anteriores.

**Chore-Time Equipment
A Division of CTB, Inc.
P.O. Box 2000 Milford, Indiana 46542-2000 USA
Ph.: 574-658-4101 Fax: 877-730-5525
Email: ctb@ctbinc.com
Internet: <http://www.ctbinc.com>**

ADVERTENCIA!

EL USO DE ESTE CALENTADOR EN UN EDIFICIO SIN VENTILACION O EN UNA AREA HUMANA PUEDE RESULTAR EN ENFERMEDAD Y/O MUERTE.

-  No use este calentador en un área donde viven humanos. La intención de este calentador es para uso en un gallinero o casa de puerco.
-  Use solo en esta unidad el gas indicado (Propano o Gas Natural) No opera con combustibles inapropiados.
-  Antes de cada uso, haga una inspección visual al calentador. Esto es esencial para su seguridad, y asegurar que opera correctamente. Reemplace o repare componentes defectivos o dañados antes de operar. Falta de esto cancela la garantía y puede resultar en daños personales o a su propiedad.
-  ¡ADVERTENCIA! Instalación inapropiada, ajustes, alteraciones, servicios o mantenimiento pueden causar daño personal o a su propiedad y hasta muerte. Lea las instrucciones de instalación, operación y mantenimiento completamente antes de instalar o dar servicio al equipo.
-  ADVERTENCIA: Falta de seguir las ADVERTENCIAS Y AVISOS en este manual puede resultar en daños y perjuicios personales o daños significantes a propiedad.
-  Antes de encender, huela por todas partes en el área del aparato por un olor de gas. Este seguro de oler al nivel del piso porque propano está más pesado que el aire, y puede existir al nivel del piso.
-  No Permita que cordones eléctricos y/o mangueras de suministro de gas descansen en el calentador, y\ u otra superficie caliente de la unidad, o que estén más cerca de 12” de distancia del calentador.
-  Las Unidades de DSI deben ser puestas a TIERRA correctamente. No altere cordones eléctricos.
-  Conecte el cordón eléctrico de tres polos a un enchufe para tres polos, este debe estar puesto a TIERRA correctamente.
-  La instalación de este aparato debe en todos casos seguir los códigos locales y nacionales de construcción, o en ausencia de códigos locales el Código Nacional actual de Gas Combustible ANSI Z2223.1/NFPA54, o para Gas Natural O Propano los códigos de instalación, CSA B 149.1, B149.2
-  Los calentadores deben seguir los Códigos de Electricidad Nacionales, ANSI\NFPA o El Código Canadiense Actual, CSA C22.1 y estar puestos a tierra. La polaridad del voltaje de la línea y alambres neutrales deben ser mantenidos. La carga de todos los calentones en un circuito deben ser considerados para el control de sobrecarga de ese circuito.

ESTAS INSTRUCCIONES DEBEN PERMANECER CON ESTE CALENTADOR Y EL USUARIO DEBE MANTENER ESTE MANUAL COMO REFERENCIA EN EL FUTURO

LEA ESTAS INSTRUCCIONES COMPLETAMENTE ANTES DE INSTALAR, USAR O DAR SERVICIO A ESTE EQUIPO.

QuadRadiant®

80,000 BTU High Pressure Heater
Calentador Rectangular de Alta Presión
120 V

⚠️ ADVERTENCIA:

Durante operación normal, la superficie de esta unidad estará muy caliente, es MUY IMPORTANTE que las cuerdas eléctricas o mangueras de gas NO TOQUEN o DESCANCEN sobre la superficie de esta unidad o que estén más cerca de 12" (pulgadas).

El área directamente sobre la unidad se calienta durante operación normal del calentador.

NO instale cuerdas eléctricas, líneas de agua o conducto sobre el calentón.

NO instale o corra líneas de gas sobre o arriba del calentador.

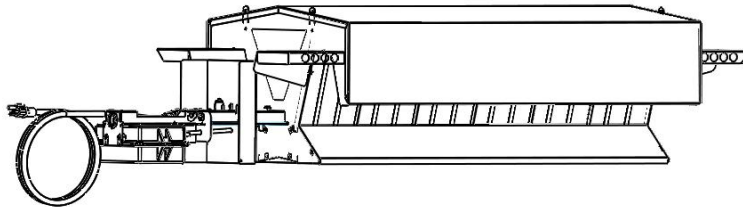

PRECAUCION



NO PERMITA A ALGUIEN QUE NO AH LEIDO ESTAS INSTRUCCIONES QUE INSTALE, PRENDA, AJUSTE O OPERE ESTE CALENTON.

ESTE CALENTON DEBE SER INSTALADO POR PERSONAS CERTIFICADAS SOLAMENTE.

SOLO PERSONAS QUE PUEDEN ENTENDER Y SEGUIR ESTAS

INSTRUCCIONES DEBEN USAR, MANTENER, Y DAR SERVICIO A ESTE CALENTON.

CALENTADOR ES TRANSPORTADO ENSAMBLADO

HERRAMIENTA PEQUERIDA PARA INTALCION:

Llave de Tuerca 3/4" para apretar conexión de gas

Llave de tuerca 11/16"

2 llaves para tubos

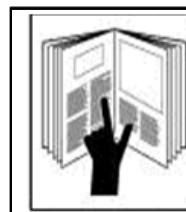

ADVERTENCIA

Falta de leer y entender el manual para operador y los letreros de seguridad pueden resultar en daños y perjuicios. El manual debe quedarse con el equipo



ADVERTENCIA

5 PSI DE PRESION MAXIMA DE SALIDA
PRESIONES QUE EXCEDAN LOS 5 PSI

ANULA LA GARANTIA.

USE SOLO CONEXIONES DE ROSCA PARA GAS
EL CALENTADOR DEBE SER CONECTADO
A LA LINEA DE GAS SOLO USANDO "DRIP LEG"
(trampa de sólidos y sedimentos),
MANGERAS Y CONECTORES SUMINISTRADO
CON LA UNIDAD POR EL FABRICANTE

PRECAUCION



**SUPERFICIE
CALIENTE
PERMITA
ENFRIARSE
ANTES DE DAR
SERVICIO**

DEJE QUE LA UNIDAD ENFRIE
ANTES DE LEVANTAR, LIMPIAR,
O DAR SERVICIO.
NO PERMITA QUE LAS
MANGUERAS DE GAS O LOS
CORDONES ELECTRICOS
TOQUEN LA SUPERFICIE
CALIENTE.
NO TOQUE LOS PANELES DEL
EMISOR CALIENTES.

PRECAUCION



**REVISE TODAS
LAS
INSTALACIONES
Y CONEXIONES
POR FUGAS DE
GAS ANTES DE
USAR**

ANTES DE USAR CALENTADOR
REVISE TODAS LAS CONEXIONES
Y HERRAHES POR ESCAPE DE
GAS.
NO USE LLAMAS PRENDIDAS
PARA REVISAR ESCAPES DE GAS.

USE JABON Y AGUA PARA
REVISAR ESCAPES.

PRECAUCION



**RIESGO DE
ELECTROCHOQUE
DESCONECTE
SUNINISTRO DE
ENERGIA ANTES
DE DAR SERVICIO**

PARA EVITAR DAÑOS, SIEMPRE
DESENCHUFE O DESCONECTE
TODA LA ELECTRICIDAD AL LA
UNIDAD ANTED DE LIMPIAR O
DAR SERVICIO.

MANTENIMIENTO RUTINARIO ES
REQUERIDO PARA ÓPTIMO
FUNCIONAMIENTO Y
SEGURIDAD



EL ESTADO DE CALIFORNIA REQUIERE LAS PROXIMAS ADVERTENCIAS:

ADVERTENCIA:

Este producto usa combustión que produce carbón monóxido. Un químico cual el Estado de California sabe que causa defectos de nacimiento y cáncer (u otros daños reproductivos).



PRECAUCION: Este aparato se mantiene caliente durante operación normal. Evite contacto físico.



PELIGRO: No procure limpiar calentador mientras esta en operación o antes de que se enfrié.

Lista de verificación de instalación de criadoras QuadRadiant®

Temas de instalación	Ponga una marca debajo una vez completado
<p>1. Presión de gas en el calentador</p> <p>P. ¿Ha verificado usted que su presión de gas al calentador es de 5 psi al máximo?</p> <p>R. Vea la <u>página 4, 10.</u></p>	
<p>2. Mangueras de gas y cables eléctricos.</p> <p>P. ¿Ha posicionado sus mangueras de gas y cables eléctricos apropiadamente lejos de la criadora?</p> <p>R. Vea las <u>páginas , 9, 11, 12, 17</u></p>	
<p>3. Purgando las líneas de gas.</p> <p>P. ¿Ha purgado usted todas las líneas de gas antes de poner la manguera?</p> <p>R. Vea la <u>página 7, 10.</u></p>	
<p>4. Trampa de Sólidos</p> <p>P. ¿Ha instalado usted la trampa de sólidos o sedimentos en cada calentador?</p> <p>R. Vea la <u>página 7.</u></p>	
<p>5. Espacio libre al piso y al techo</p> <p>P. ¿Están sus calentadores a la distancia correcta del piso y el techo?</p> <p>R. Vea las <u>páginas 11-12.</u></p>	
<p>6. Protectores de calor</p> <p>P. ¿Ha instalado todos los protectores de calor en todos los calentadores, y verificado que ninguno falta?</p> <p>R. Vea las <u>páginas 12, 14, 15.</u></p>	
<p>7. Ubicación de sensor</p> <p>P. ¿Ha colocado usted sus sensores de temperatura correctamente?</p> <p>R. Vea la <u>página 13.</u></p>	
<p>8. Colgamiento</p> <p>P. ¿Están los puntos de suspensión par sus calentadores colocados apropiadamente, Y están todos los calentadores nivelados?</p> <p>R. Vea la <u>página16.</u></p>	
<p>9. Circulación de aire</p> <p>P. ¿Se ha asegurado usted que no habrá Corrientes de aire directamente, y están todos los calentadores nivelados?</p> <p>R. Vea la <u>página 11.</u></p>	
<p>10. Limpieza</p> <p>P. ¿Ha establecido usted un calendario de limpieza para los calentadores y los orificios?</p> <p>R. Vea la <u>página 18.</u></p>	
<p>Esta lista de verificación proporciona solo la información limitada. Vea el manual completo de instalación y operación para el calentador QuadRadiant® para familiarízalo con todos los riesgos y requisitos operacionales en su totalidad. No seguir la instalación completa & las instrucciones de la operación en el manual de producto será considerado el maltrato del producto y podría tener como resultado herida personal y/o daños a la propiedad.</p>	

Instale la trampa de sólidos o sedimentos “drip leg” en la línea de gas.
El fabricante requiere la instalación de una trampa de sólidos para mantener el orificio sin sedimentos comunes es líneas de gas. Use sellador aprobado y certificado para todas las conexiones.

ADVERTENCIA

 Falta de de seguir instrucciones en este manual puede resultar en daño personal, propiedad o/y producto.

Estrada Horizontal
Flujo de gas →



Flujo de gas →

Conecte al suministro de gas principal

Entrada Vertical

Flujo de gas



Para suplir combustible a la unidad, conecte la manguera negra para alta presión, que es aprobada y certificada (Incluida con la unidad) para suplir combustible a la unidad.

Flujo de gas →

 **PELIGRO:** Purgue la línea de gas en caso de contaminantes antes de conectar a la punta giratoria de la manguera de alta presión negra para gas (que es suplida con la unidad) a la válvula. Apriete usando llaves de 3/4" y 11/16".

Control Installation

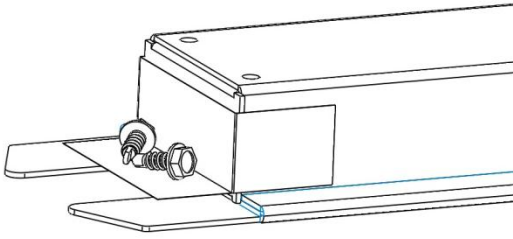

1. Retire la cinta y la bolsa de tornillos.

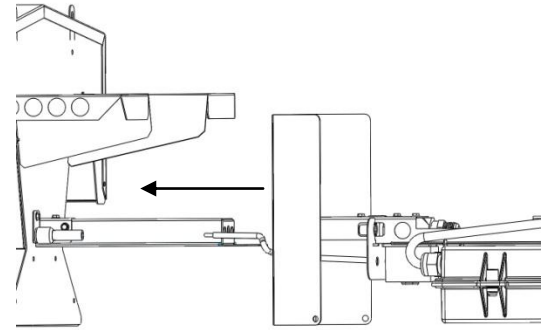
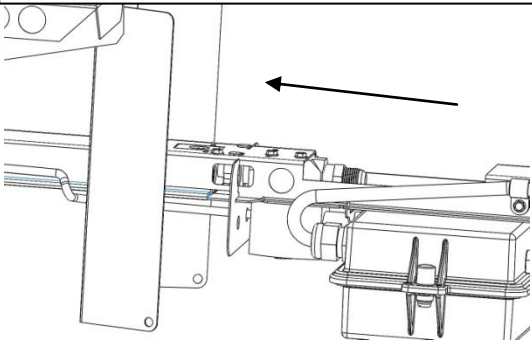

2. Alinee quemador y control.

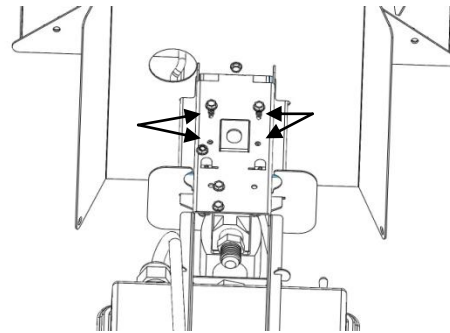

3. Deslice el control al quemador.

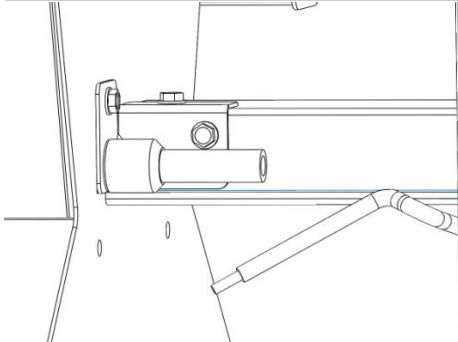

4. Asegure con dos tornillos.

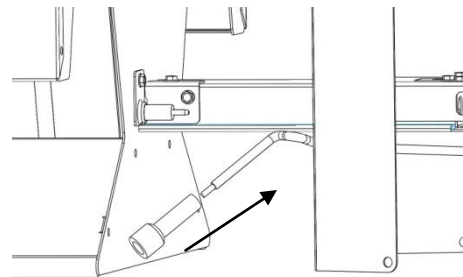

5. Quite manga.

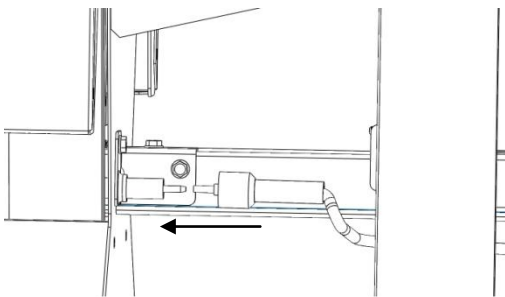

6. Deslice la manga sobre el alambre de ignición.

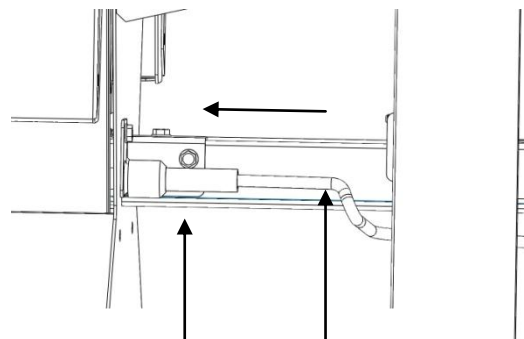

7. Conecte el alambre.

8. Deslice la manga sobre el encendedor.

MOVIMIENTO DE AIRE

Coloque calentadores donde no tengan movimiento de aire directo. Los abanicos, extractores entradas y puertas de túnel no deben soplar directamente en las unidades. (Durante ventilación mínima, cierre entradas cuales puedan afectar la operación de los calentadores.)

Revise que las llamas no están soplando afuera del emisor.

No use calentones cuando está usando ventilación de túnel.

El control del calentador debe apuntar hacia el extractor para ventilación túnel.

La entrada del suministro de gas tiene que ser instalado para que la manguera este al contrario de la superficie del calentador.

El cordón eléctrico debe ser instalado para que este al contrario a la superficie del calentador.

El suministro de gas y el cordón eléctrico deben NUNCA tocar o descansar en la superficie del calentador durante operación o mientras la unidad está siendo montada.

ESTA INSTALCION DE MANGUERAS ESTA CORRECTA

FLUJO DE AIRE →

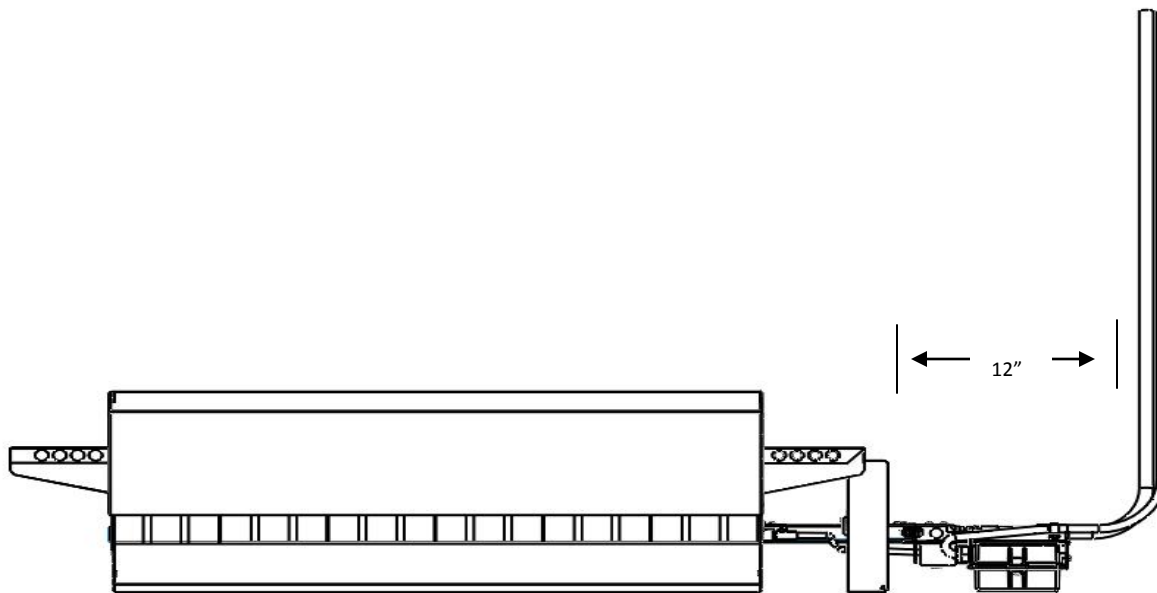

La instalación del suministro de gas ilustrado arriba, muestra la manguera de gas ALEJADA de la superficie del calentador incluyendo al elevar la unidad.

Esta es la manera CORRECTA para suministrar gas a la manguera.

⚠ PRECAUCIÓN: antes de conectar el calentador al suministro de gas en la línea. Purgue la línea de cualquier tipo de contaminante. Limpie aceites y / o contaminantes en el interior de la manguera.

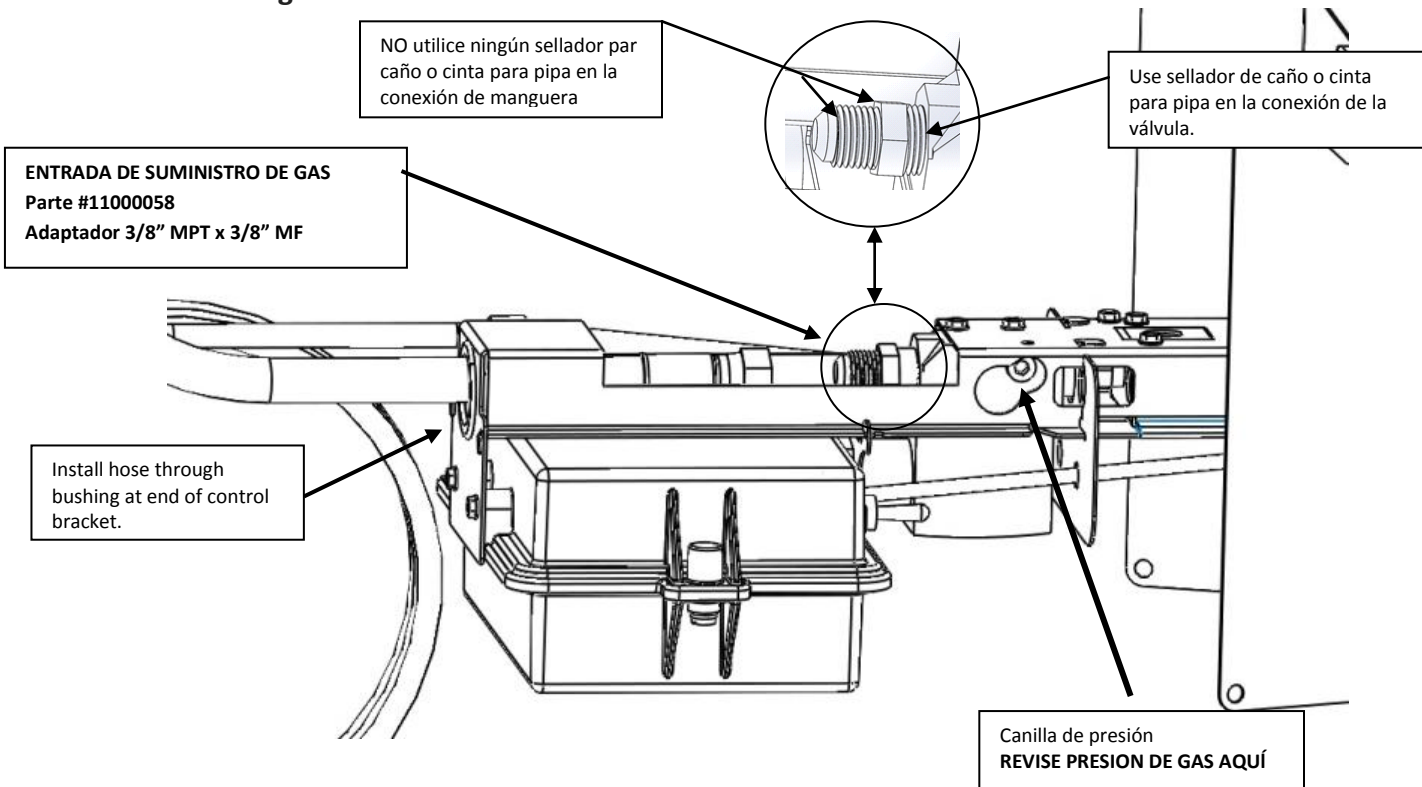

Conecte la punta giratoria de la manguera negra aprobada y certificada de alta presión para gas (suministrada con unidad) a la válvula. Apriete usando una llave de tuercas de $\frac{3}{4}$ " y otra de $\frac{11}{16}$ ".

⚠ Abra el suministro de gas a la unidad y revise todos los accesorios de tubería y conexiones que no tengan fugas con una solución de agua con jabón o solución de prueba de fugas. Enjuague con agua después de las pruebas a menos que la solución de prueba de fugas no es corrosivo. No utilice una llama abierta para comprobar si hay fugas de gas.

AVISO: Las conexiones del quemador solo pueden ser revisadas con el quemador prendido.

PRESION DE GAS- debe ser REVISADA Y AJUSTADA a las posiciones recomendadas. Presiones que excedan los 5 P.S.I. anula la garantía.

PRESION DE GAS

PRIMERO – ve a la estufa más lejos del regulador y conecta el calibrador de presión a la canilla en la válvula de gas. Prende solo la estufa que estas probando o si tienes un sistema de zonas, prende todas las estufas en la zona. Pon la presión en un máximo de 5 P.S.I.

SEGUNDO – Prende todas las estufas en el galpón en el mismo regulador y revise la presión otra vez. La presión no debe bajar a menos de 4.5 P.S.I. **So la presión baja menos de 4.5 P.S.I., el sistema de distribución no está adecuadamente diseñado.**

PARA MONTAR EL CALENTADOR

AVISO: Recomendamos que el calentador sea instalado a nivel. Mantenga mangueras de gas lejos de la superficie caliente. El calentador está conectado a un montacargas y cable que es usado para subir y bajar (montar).

En adición, un cable o cadena es requerida para montar en los ganchos. Y para evitar que el calentador no caiga si el cable se quiebra. (No es incluida con la unidad)

MEDIDAS DE SEGURIDAD

El calentador debe ser colocado con el mínimo de 24" de espacio libre de material combustible (Mínimo de 12" si tiene deflectores.) arriba del calentón y 48" de los lados.

El calentador debe ser colocado a 72" del suelo, midiendo de la base del calentador al suelo.

Se requiere un mínimo de 12" de espacio del calentador al las líneas de gas y electricidad.

El instalador **TIENE** que seguir todos los códigos y reglas locales, estatales, y federales en su área.

PELIGRO Siempre deje que enfríe el calentador antes de montar.

Materiales que estén cerca o en proximidad de la superficie caliente pueden encenderse.

El control debe apuntar hacia el abanico túnel.



Extremo de
Extractores

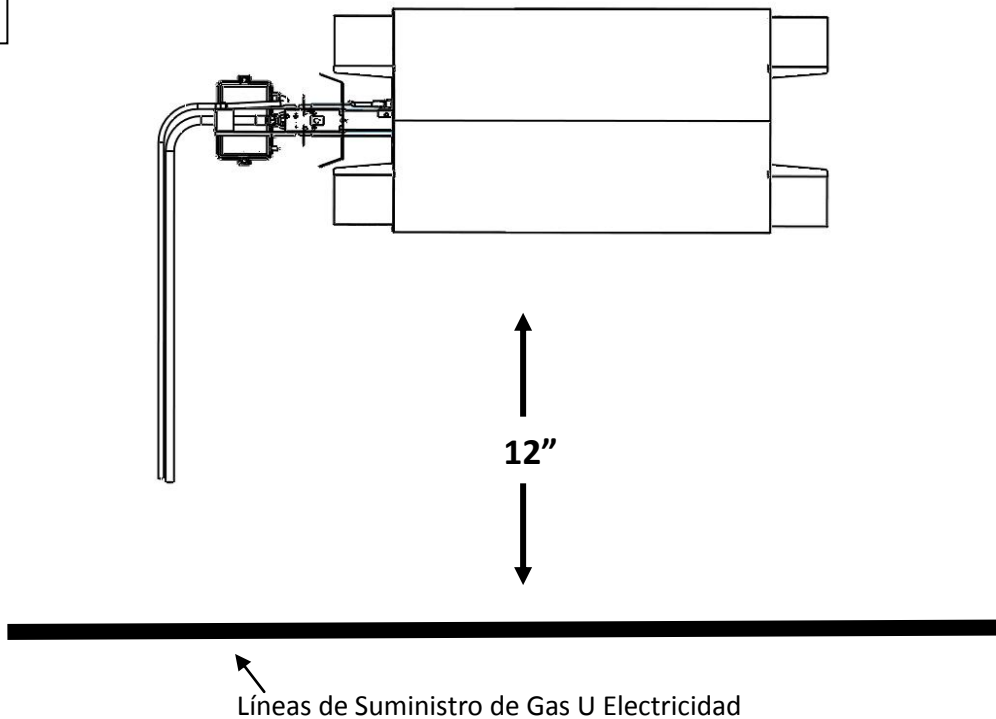

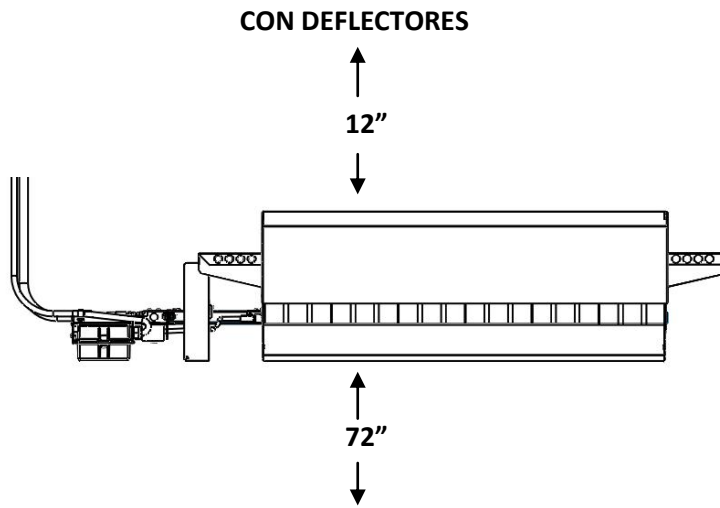

SIN DEFLECTORES

Este es solo un ajuste temporal. Calentadores REQUIEREN la instalación de DEFLECTORES DE CALOR.

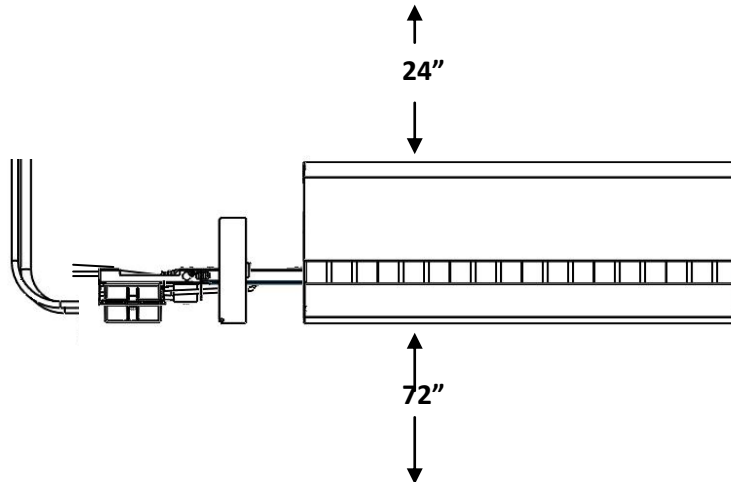

PARA CONECTAR CALENTADOR A CONTROL DE POTENCIA TERMOSTATICO CONECTE CONEXION ATERRADA A UN ENCHUFE DE 120 VOLTS DE ELECTRICIDAD

AVISO

⚠ No deje que mangueras de gas, o cuerdas eléctricas hagan contacto o descansen en la campana, escuadras, ganchos, u otras superficies de la unidad, siempre mantenga 12" de espacio. Falta de seguir estas instrucciones pueden resultar en serios daños personales, a propiedad o producto.

AVISO

⚠ Falta de seguir instrucciones en el manual de operación pueden resultar en serios daños personales, a propiedad, o producto.

AVISO

⚠ Falta de seguir todos los códigos y reglas locales, estatales, y federales pueden resultar en serios daños personales, a propiedad, o producto.

Localización de los sensores

El sensor debe ser colocado sobre la línea de Comederos o la línea de Bebederos.

Cuelgue el sensor 12" a 16" del suelo.

El sensor no debe estar más de 10-12 pies al lado midiendo del centro a 10 pies a lo largo del centro del calentador.

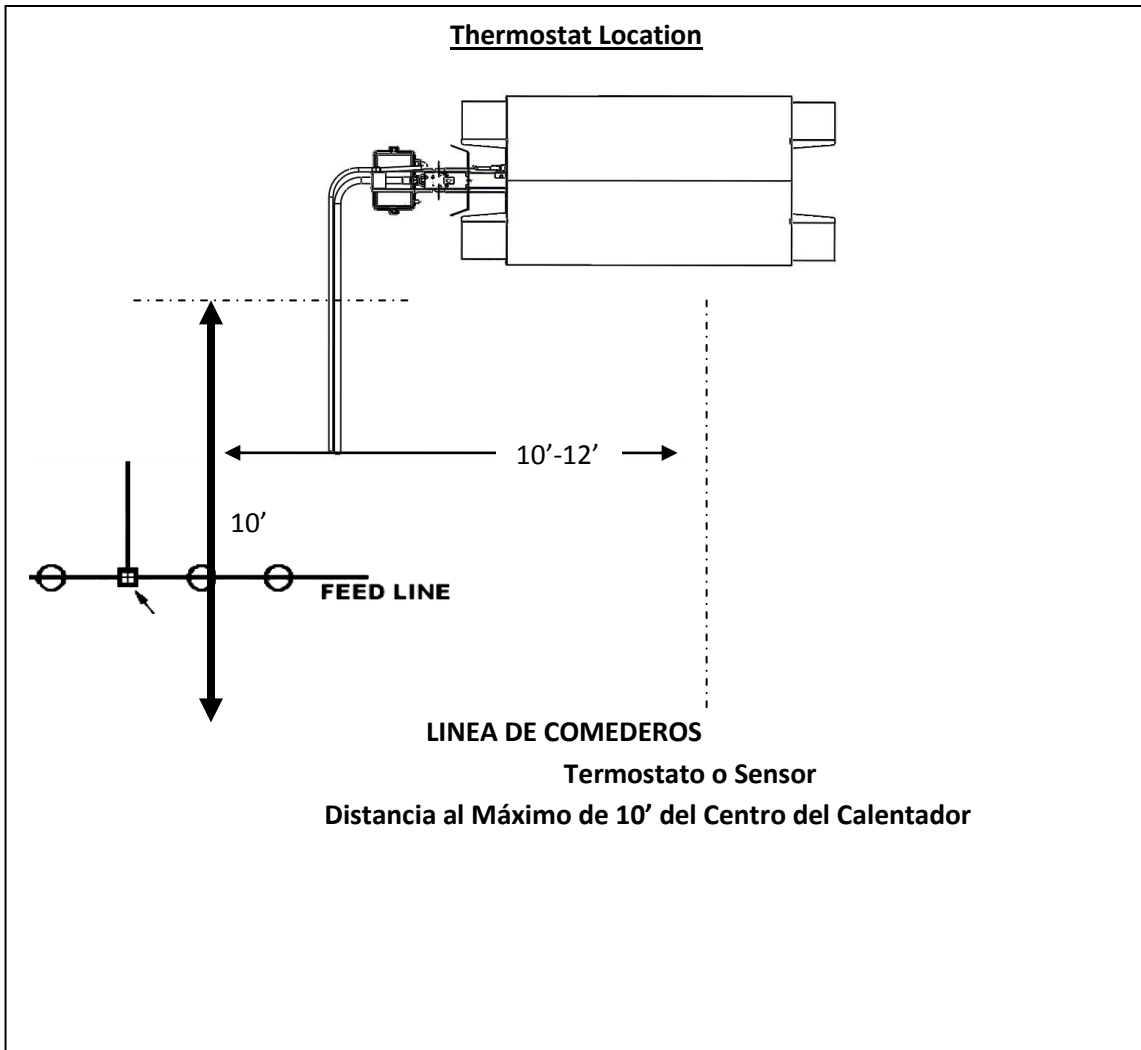

Cada unidad requiere dos Deflectores derechos y dos izquierdos

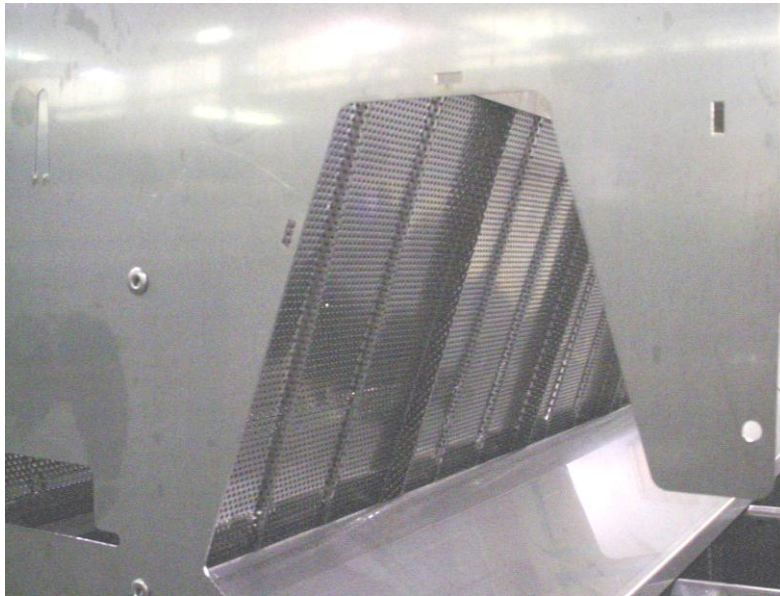
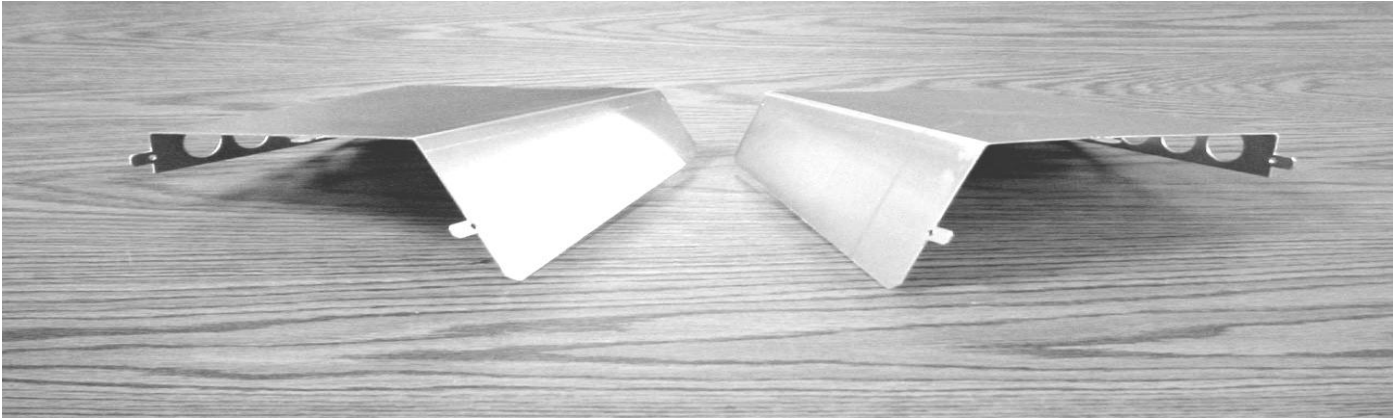

NOTA: El lado angosto, con hueco, del deflector hacia el lado de afuera de la criadora.

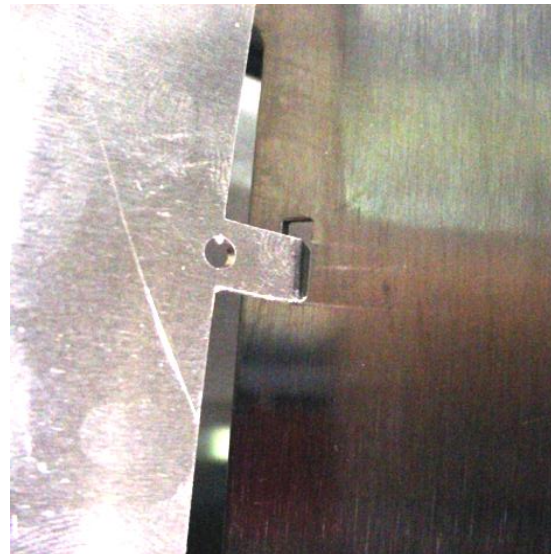

NOTA: El lado entero del deflector hacia el centro de la criadora.

Pon en línea las orejas de los deflectores con los huecos y mete la oreja al hueco completamente hasta que el deflector este al mismo nivel con la unidad.

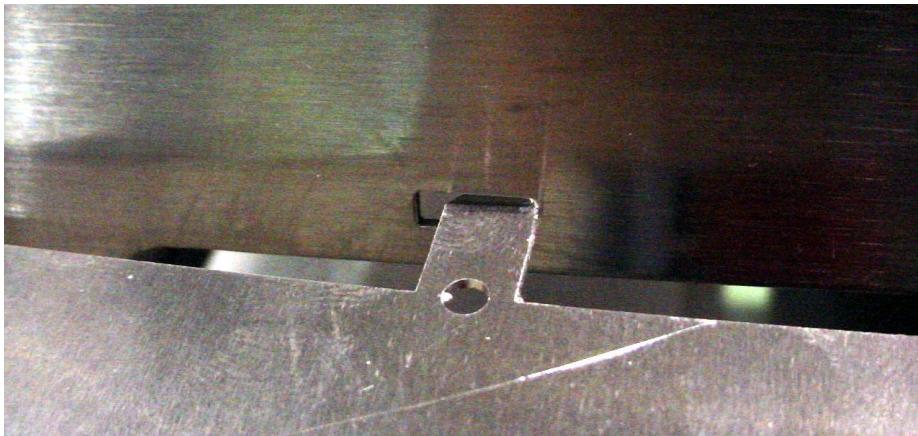

Usando pinzas, doble las orejas para asegurar los deflectores al calentador.
Dobla estas orejas hacia la orilla de afuera

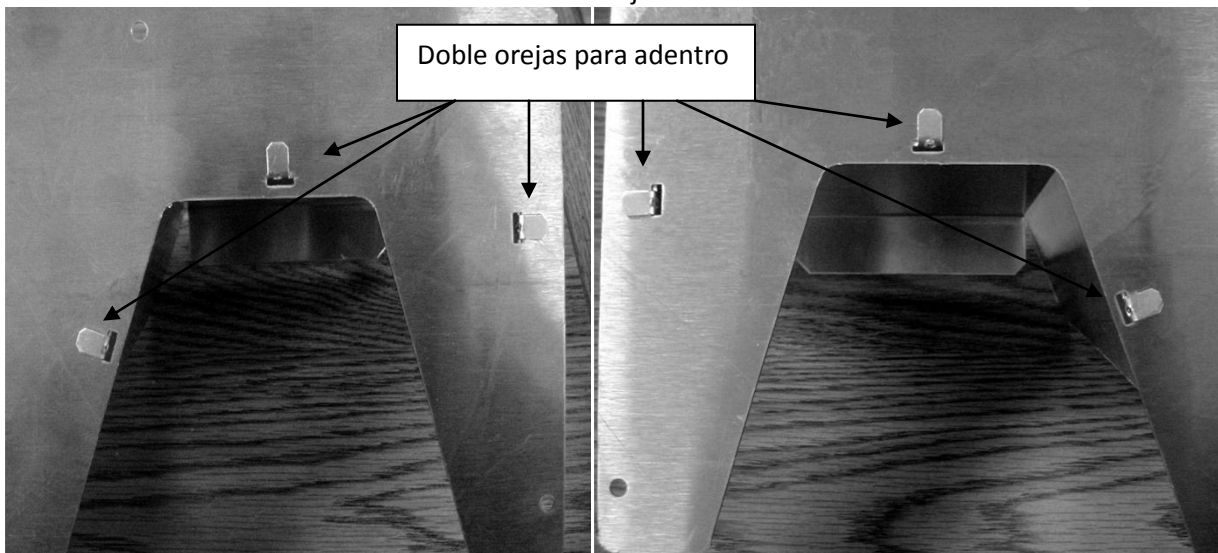

Suspensión de Cable



Suspensión de Mosquete Y Cadena

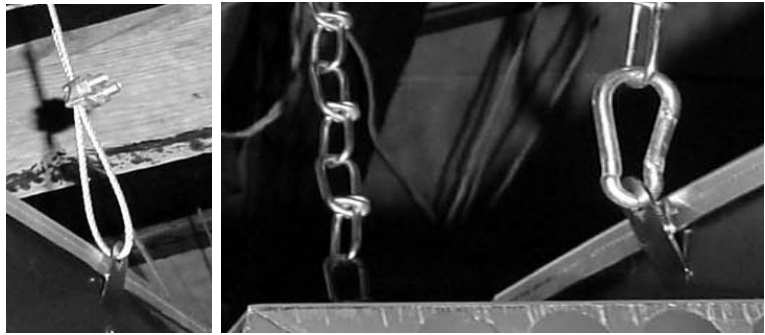

Suspensión de Cable

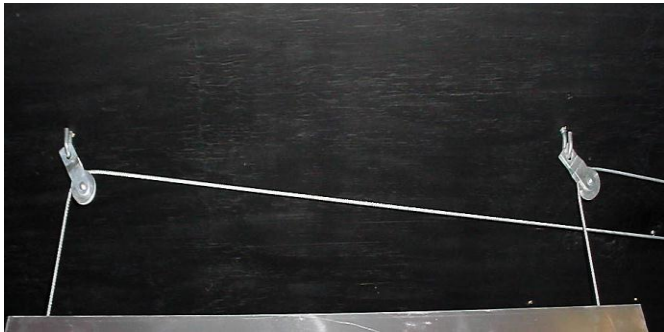

Suspensión de Cable

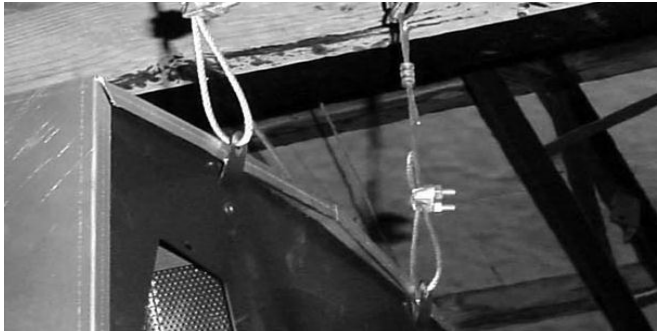

Suspensión de Mosquete Y Cadena



Nota:

No monte este calentador directamente debajo de conductores o cables de electricidad expuestos.

Nota:

Antes y mientras está montada esta unidad, asegure que todas las mangueras de gas y cordones eléctricos no están descansando a más cerca de 12" del calentador.

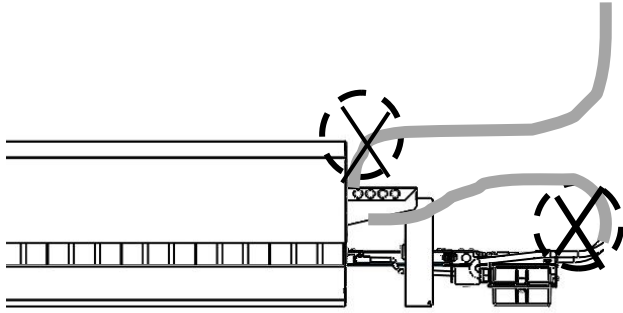

**ESTA INSTALACION DE
MANGUERA NO ES
CORRECTA**

La manguera de gas está tocando el calentador. Más de esta seguirá a descansar sobre el Calentador al elevar.

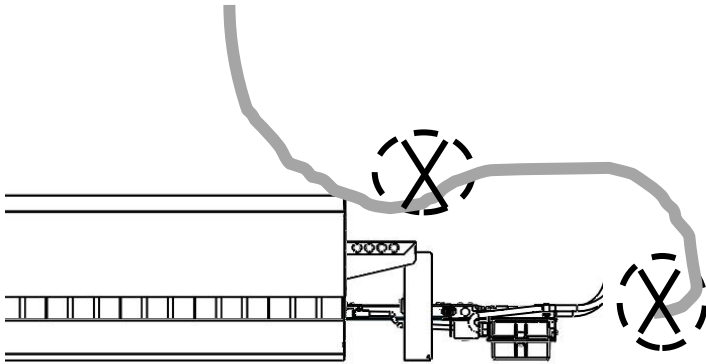

**ESTA INSTALACION DE
MANGUERA NO ES
CORRECTA**

La manguera de gas está tocando el calentador. Más de esta seguirá a descansar sobre el Calentador al elevar.

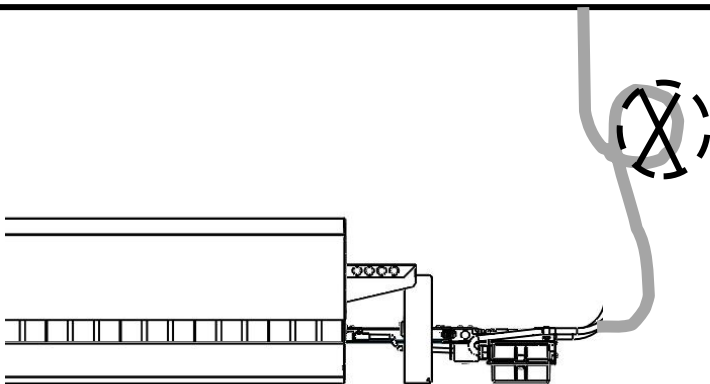

**ESTA INSTALACION
DE MANGUERA NO
ESTA CORRECTA**

La manguera de gas descansara sobre el Calentador al elevar.

MANTENIMIENTO

Mantenimiento apropiado y el cuidado de su calentador no se pueden sobre enfatizar.

UN CALENTADOR CON MAL MANTENIDO PUEDE:

- Subir el costo de operación.
- Resultar en mala calidad de aire.
- Causar temperaturas inconsistentes.
- Minimizar la vida del calentador.

CAUTION



ANTES DE HACER ALGUN MANTENIMIENTO AL CALENTADOR, ASEGURESE QUE LA ELECTRICIDAD Y COMBUSTIBLE ESSTAN APAGADOS EN LA UNIDAD.

- Diario revise el calentador; llamas deben ser azul claro, si no es así, limpieza es necesaria.
- Limpie calentador después de cada cría.
- Limpie orificio con cepillo suave y sople con aire comprimido. (No use cepillo de metal, o broca, cual puede hacer los hoyos más grandes y resultara en emisores de más gas.)
- QUEMADOR: Use el cepillo de botella, metiendo y sacando de la entrada de aire, localizada al lado del orificio en la salida de la válvula de control. Limpie puertos del quemador con cepillo de botella.
- EMISORE: Limpie enfrente y atrás del emisor con un cepillo chico de alambre. Para limpiar el lado de abajo y de adentro use el cepillo de botella.
- CAMPANA Y REFLECTORES: Limpie el polvo de la campana, reflectores, quemador y asamblea del quemador con aire comprimido. Un cepillo de botella y un cepillo chico de alambre también pueden ser usados en la parte de arriba de la campana, reflector y el recipiente abajo del quemador.
- SOPLE LA UNIDAD: El quemador y unidad completa se deben soplar con aire comprimido o un soplador de hojas, después de aflojar el polvo.

• PARA MODELOS LAVABLES UNICAMENTE!

INSTRUCCIONES PARA LAVAR A ALTA PRESION

- Presión máxima de agua: 2600 PSI @ 2.3 gpm boquilla: Tipo abanico – mínimo 25 grados.
- Distancia de partes a boquilla de manguera: 12 a 18 pulgadas.
- Cierre el suministro de gas y desconecte la corriente eléctrica. Espere a que el calentador se enfríe antes de limpiar. Siga instrucciones de seguridad para lavar el equipo a presión.
 1. Lave el calentador completamente manteniendo la boquilla de manguera en movimiento **NO MAS CERCA DE 12 PULGADAS** de cualquier parte de la unidad.
 2. Después de lavar calentador, levante el extremo opuesto al control para descargar agua acumulada. Espere 1 hora para que se seque antes de prender.
- Revise encendedor y puertos del quemador que estén libres de escombros; limpie con lana de acero y puertos con alambre.

-Si el calentador esta desconectado de la línea de gas, use cinta adhesiva para sellar abertura de conexión.

Esto mantendrá humedad, polvo, insectos afuera e impedirá problemas en el futuro.

- REVISE MANGUERAS Y CORDONES ELECTRICOS por cualquier daño y que tiene suficiente espacio del calentador. Si encuentra daño, remplace partes dañadas antes de operar calentador. **NO PERMITA QUE LA MANGUERA O CORDON ELECTRICO TOQUEN O DESCANEN EN CUALQUIER SUPERFICIE DEL CALENTADOR O QUE ESTEN MAS CERCA DE 12 PULGADAS DE CUALQUIE PARTE DEL CALENTADOR.**

- **ABRA EL SUMINISTRO DE GAS Y CONECTE CORRIENTE ELECTRICA. PRENDA Y REVISE CALENTADOR POR OPERACIÓN APROPIADA.**



¡ADVERTENCIA! Nunca rocié aceite penetrante (WD-40) en la válvula de control. Está causara la perdida de temperatura alta en grasas de la válvula, y causara que la válvula tenga escapes.

Falta de seguir estas instrucciones pueden resultar en serio daño personal y significativa perdidas de propiedad.

120V Dust-Tight Control Assemblies

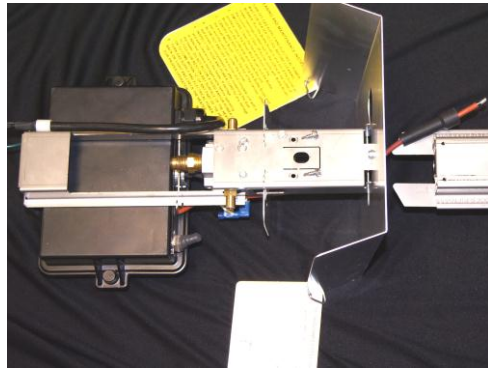

- 16550441 ASY, XTD CTL DT 120 V DSI LP
- 16550442 ASY, XTD CTL DT 120V DSI LP HA
- 16550443 ASY, XTD CTL DT 120V DSI NAT
- 16550444 ASY, XTD CTL DT 120V DSI NAT HA
- 16550445 ASY, XTD CTL DT 120V DSI B/P
- 16550446 ASY, XTD CTL DT 120V DSI B/P HA



16050126 IGNITION CONTROL BOX TOP
WITHOUT GASKET 1each



16050127 CONTROL BOX BOTTOM
1each



16550086
SPACER, BURNER/INNER CONE-SHOPRT
2 each



16550038 HEAT DEFLECTOR LEFT
2 each

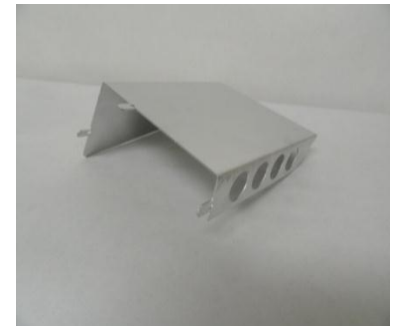

16550037 HEAT DEFLECTOR RIGHT
2 each

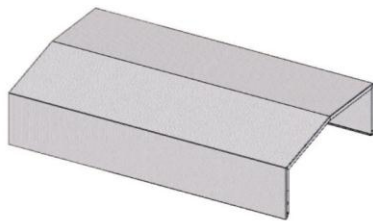

16550015 CANOPY
1 each



16550081 CENTER SUPPORT CANOPY
1 each

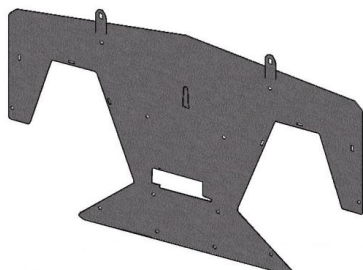

16550080B END PLATE
CONTROL END 1 each

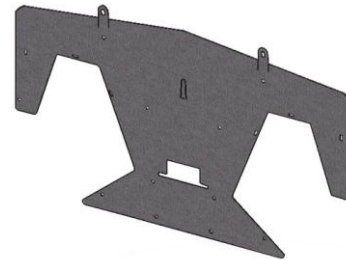

16550079 END PLATE
OPPOSITE CONTROL END 1 each

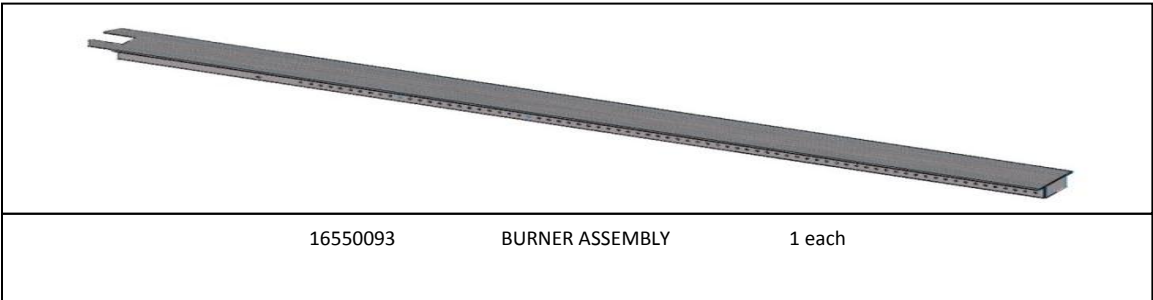
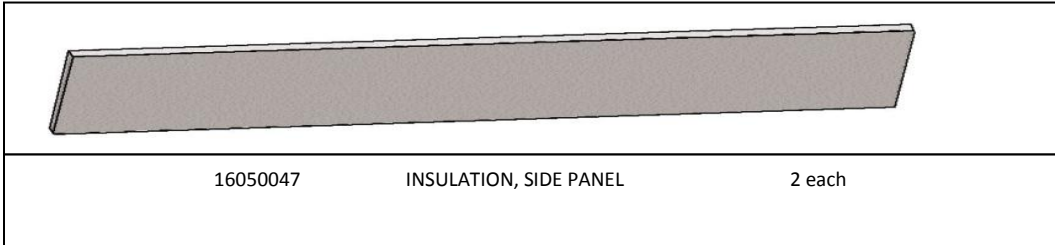
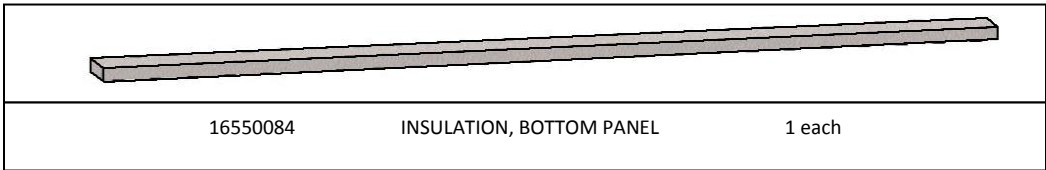
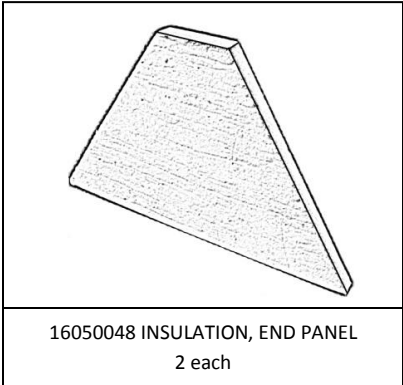



16050054 POWER CORD W/TERMINALS
8ft 1 each



16550326 ORFICE #51 NAT
16550327 ORFICE #52 NAT HA
16550328 ORFICE #54 LP
16550329 ORFICE #55 B/P -LP HA
16550330 ORFICE #56 B/P HA



16550437 CONTROL BOX BRACKET 1each



11000058
ADAPTER
3/8" MPT X
3/8" MF
1 EACH



16-13109150 HOG-RING 1each



16550436 PLASTIC BOX SHIELD
1 each



16550324 ASCO VALVE ASSBLY
FOR ENCLOSED CONTROL 1 each

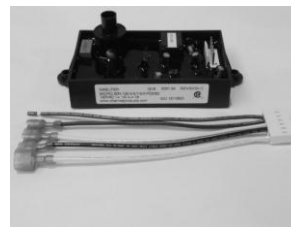

16550153 IGNITION MODULE
AND IGNITION WIRE HARNESS
KIT

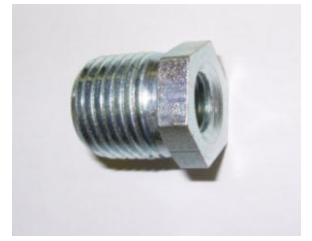

16-11194 BUSHING GALV
STDHEX 3/8 X 1/8 1 each



11000034 NYLON WIRE CLAMP
1 each



13005282 SWITCH TOGGLE
SINGLE POLE 1 each



10106615 HEYCO STRAIN RELIEF
SR7K-2 1 each



16550438 COIL SHIELD 1each



16550087 AIR INTAKE NAT QDR
16550088 AIR INTAKE LP B/P QDR



16550223 HANG TAG WITH CLEANING LABEL 1 each

PARTS NOT SHOWN IN ILLUSTRATION

16050021	RIVET: POP 3/16" SS SSD	26
16550114	GROUND WIRE ASSEMBLY QDR	1
16550015	SCREWS FOR CONTROL SHIELD 10-24 X 3/8 SS	4
13005235	TECK SCREW 8 X 1/2	1

PARA MODELOS LAVABLES UNICAMENTE!

120V Wash-Down-Proof Control Assemblies

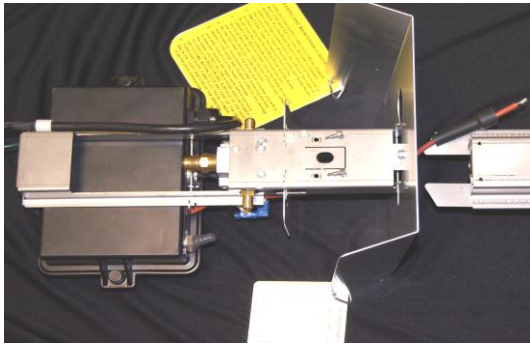

16550453 ASY, CTL XTD WDP 120V DSI LP
16550454 ASY, CTL WDP 120V DSI NAT
16550456 ASY, CTL XTD WDP 120V DSI NAT HA
16550457 ASY, CTL XTD WDP 120V DSI B/P
16550458 ASY, CTL XTD WDP 120V DSI B/P HA

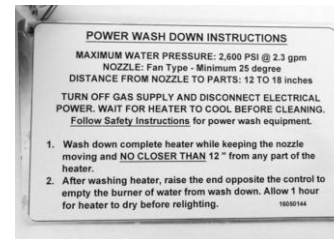

16550301 HANG TAG, WASH DOWN INSTRUCTIONS 1



16550323 ENCLOSED IGNITION DRILLED CONTROL BOX TOP WITH GASKET 1each



16000047 RUBBER BOOT FOR TOGGLE SWITCH 1each



16050142 SMALL STRAIN RELIEF 1 EACH



13008107 STRAIN RELIEF 1 each



HOSE AND DRIP LEG PACKAGE

16550477

- | | | | |
|----|----------|---------------------------|-------|
| 1. | 13004937 | Valve ½ Brass ball | 1 ea. |
| 2. | 13005193 | Pipe Nipple ½ x 3 black | 1 ea. |
| 3. | 13005229 | Pipe Cap ½ black | 1 ea. |
| 4. | 11000683 | Bushing ¾ FPT x ½ MPT | 1 ea. |
| 5. | 13005255 | Pipe Tee ½ x ½ x 1 | 1 ea. |
| 6. | 16050061 | Carabiner, 3/16 | 4 ea. |
| 7. | 13005228 | Pipe Nipple ½ Close black | 2 ea. |
| 8. | 16050055 | Gas Hose ¼ ID ¾ x 3/8 | 1 ea. |

120 VOLT WIREING DIAGRAM

